KAWAI ANYTIME PIANO





Deutsch

Bedienungsanleitung

Sicherheitshinweise

Lesen Sie diesen Abschnitt bitte sorgfältig durch. Er enthält wichtige Sicherheitshinweise, die Sie beachten sollten.



Die folgenden Symbole werden benutzt und ihre Bedeutung wird nachfolgend erläutert.

| | | | | |
|---|---|---|---|---|
|  | CAUTION Risk of electric shock. Do not open. |  |  | Warnt Sie vor elektrischem Schock. |
| CAUTION: To prevent fire and electric shock, do not expose the product to rain or moisture. | | |  | Weist Sie auf das Vorhandensein von generellen Warnungen und Vorsichtsmaßnahmen innerhalb der Gebrauchsanleitung hin. |

 **WARNUNG** Zeigt an, daß ein Potentialunterschied auftreten kann, der Tod oder schwerwiegende Verletzungen hervorruft, wenn das Gerät nicht korrekt gehandhabt wird.



 **ACHTUNG** Zeigt an, daß ein Potentialunterschied auftreten kann, der das Gerät beschädigt, wenn das Gerät nicht korrekt gehandhabt wird.

Beispiele von Bildsymbolen

| | |
|---|--|
|  | Zeigt, daß vorsichtig gehandelt werden sollte. Dieses Beispiel zeigt an, daß Teile nicht mit den Fingern berührt werden dürfen. |
|  | Verbietet eine unzulässige Manipulation. Dieses Beispiel verbietet einen unzulässigen Eingriff. |
|  | Zeigt, daß eine Vorgang ausgeführt werden soll. Dieses Beispiel bittet Sie den Netzstecker aus der Steckdose zu ziehen. |

WARNUNG

Dieses Gerät muß an eine Steckdose angeschlossen werden, deren Spannungsangabe dem Gerät entspricht. 

| | | |
|--|--|--|
| 120V  | 230V  | 240V  |
|--|--|--|

- Benutzen Sie den Netzadapter, der mit dem Gerät geliefert wurde, oder einen von Kawai empfohlenen Netzadapter.
- Wenn Sie den Netzstecker in die Steckdose stecken, sollten Sie sicherstellen, daß die Form der Anschlüsse geeignet ist und die Spannung übereinstimmt.
- Zuwiderhandlungen können Feuer verursachen.

Ziehen Sie den Netzstecker nie mit nassen Händen ab und stecken Sie ihn auch nicht mit nassen Händen in die Steckdose. 



Zu widerhandlung kann elektrischen Schock verursachen.

Achten Sie darauf, daß das Gerät immer sorgfältig aufgestellt wird. 



Bitte beachten Sie, daß dieses Instrument schwer ist und daher mit mindestens zwei Personen getragen werden sollte.

Wenn Sie Kopfhörer verwenden, sollten Sie diese nicht über eine längere Zeit mit hoher Lautstärke betreiben. 

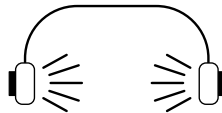

Zu widerhandlung kann Hörschäden hervorrufen.

Öffnen, reparieren oder modifizieren Sie das Instrument nicht. 

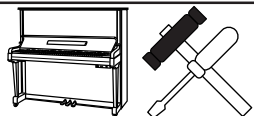

Zu widerhandlung kann Defekte, elektrischen Schlag oder Kurzschlüsse verursachen.

Wenn das Instrument für eine längere Zeit nicht benutzt werden soll, ziehen Sie den Netzstecker aus der Steckdose. 

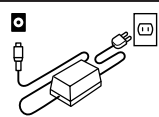

- Zu widerhandlung kann Feuer und Überhitzung hervorrufen.

! ACHTUNG

Stellen Sie das Instrument nicht an folgenden Plätzen auf.

- Unter dem Fenster, da es direktem Sonnenlicht ausgesetzt ist.
- Extrem heiße Plätze, wie unterhalb eines Heizlüfters
- Extrem kalte Plätze, wie außerhalb von Gebäuden im Winter
- Plätze mit extremer Luftfeuchtigkeit oder Regen
- Plätze mit sehr hoher Sand oder Staubverschmutzung
- Plätze mit extremen Erschütterungen



Das Aufstellen des Instruments an solchen Plätzen kann Beschädigungen verursachen.

Wenn Sie die Tastenklappe schließen, sollten Sie darauf achten, daß sie langsam geschlossen wird.

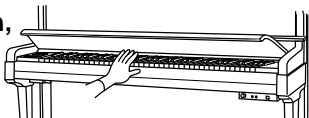

Durch zu schnelles Schließen könnten Ihre Finger verletzt werden.

Bevor Sie Kabel anschließen, stellen Sie sicher, daß alle Geräte ausgeschaltet sind.



Zu widerhandlung kann Defekte an diesem und anderen Geräten hervorrufen.

Achten Sie darauf, daß keine Fremdkörper in das Instrument gelangen.

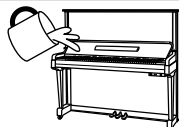

Wasser, Nadeln und Haarspangen können Kurzschlüsse und Defekte verursachen.

Lehnen Sie sich nicht an das Instrument an.

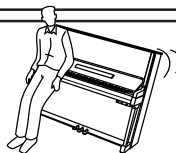

Zu widerhandlung kann ein Umfallen des Instruments verursachen.

Stellen Sie das Instrument nicht in die Nähe eines anderen elektrischen Gerätes, wie TV und Radios.

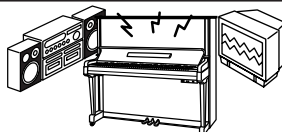

- Zu widerhandlung kann Nebengeräusche verursachen.
- Falls diese Nebengeräusche auftreten, verschieben Sie das Instrument in eine andere Richtung oder schließen Sie es an eine andere Steckdose an.

Wenn Sie das Netzkabel anschließen, achten Sie bitte darauf, daß die Kabel nicht durcheinander liegen und Knoten bilden.

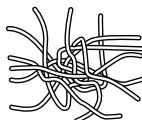

Zu widerhandlung kann die Kabel beschädigen, Feuer und elektrischen Schock verursachen oder einen Kurzschluß erzeugen.

Reinigen Sie das Instrument nicht mit Benzin oder Verdünnern.



- Zu widerhandlung kann eine Farbänderung oder Deformation des Gerätes zur Folge haben.
- Zum Reinigen benutzen Sie bitte ein weiches Tuch mit lauwarmen Wasser, das Sie gut ausdrücken und dann erst zur Reinigung verwenden.

Stellen Sie sich nicht auf das Instrument und üben Sie keine Gewalt aus.

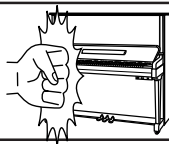

- Andernfalls kann das Instrument verformt werden oder umfallen.

Notes on Repair

Sollte etwas Ungewöhnliches auftreten, schalten Sie das Gerät aus, ziehen den Netzstecker und rufen den Service Ihres Händlers an.

Vielen Dank für den Kauf des KAWAI Anytime Pianos.

Die Pianos der Anytime Serie sind ein neue Generation von Instrumenten, die aus einer Kombination von Akustikpiano und Digitalpiano besteht. Mit diesem Instrument steht Ihnen der subtile und einzigartige Klang eines akustischen Klaviers und auf der anderen Seite die vielfältigen Möglichkeiten, die nur mit einem Digitalpiano möglich sind, zur Verfügung.

Das Anytime Piano bietet Ihnen viele neue Anwendungsmöglichkeiten in Ihrem Heim, im Unterricht, im Aufnahmestudio und vielen anderen Gelegenheiten.

Um die Kapazität des Anytime Pianos voll auszuschöpfen, sollten Sie sich diese Bedienungsanleitung aufmerksam durchlesen, um mit den Funktionen und Möglichkeiten vertraut zu werden.

Genießen Sie Musik jeder Zeit Ihres Lebens.

INHALT

| | |
|---|----|
| Anschließen des Instrumentes | 6 |
| Genießen Sie Ihr Spiel | |
| 1. Spielen im Anytime Betrieb | 7 |
| 2. Einstellen der Lautstärke | 8 |
| 3. Auswahl eines Halleffektes | 8 |
| 4. Klangauswahl | 8 |
| 5. Kombinieren von zwei Klängen (DUAL) | 9 |
| Erweiterte Möglichkeiten | |
| 1. Aufnahme Ihrer Komposition | 10 |
| 2. Gebrauch des Metronoms | 10 |
| 3. Stimmung | 11 |
| 4. Saitenresonanz | 12 |
| 5. Einstellmodus (Einstellen durch Kombination von Pedal und Tastatureingabe) | 12 |
| Gebrauch des Anytime-Pianos mit Ihrer Heimstereoanlage | 14 |
| Gebrauch der MIDI-Funktionen | 16 |
| Allgemeine Informationen | |
| 1. Bedienelemente und Namen | 19 |
| 2. Spezifikationen | 20 |
| 3. MIDI Implementation Chart | 21 |

Hinweis :

Die Anytime Serie besteht aus zwei Pianotypen. Diese Anleitung erläutert die Bedienung jedes dieser Modelle. Stellen Sie bitte zuerst fest, welches Modell Sie besitzen und lesen Sie dann die entsprechenden Abschnitte dieser Anleitung.

Typ G

| | |
|--------------|--|
| Ausstattung: | Max. 64-Noten Polyphonie, 5 Piano Klänge inklusive 3 Stereoklänge, 8 weitere Klänge, Halleffekt, Aufnahme, MIDI-fähig, Optische Sensoren |
| Modell: | CS-21AT, CS-14AT, CE-11AT, RX-2AT, RX-1AT, KF-1AT |

Typ H

| | |
|--------------|---|
| Ausstattung: | Max. 64-Noten Polyphonie, 5 Piano Klänge inklusive 3 Stereoklänge, 8 weitere Klänge, Halleffekt, Aufnahme, MIDI-fähig, Mechanische Sensoren |
| Modell: | CX-21AT, CX-5H AT, AT-105US |

Alle Illustrationen dieser Anleitung repräsentieren nur ein Modell der Anytime Serie. Ihr Modell kann von der Illustration abweichen.

Anschließen des Instrumentes

Sie benötigen, im Unterschied zu rein akustischen Klavieren, eine Stromversorgung für den Betrieb des Anytime Pianos, da es ja auch ein elektronisches Instrument ist.

Stellen Sie daher das Anytime Piano in der Nähe einer Steckdose auf. Bitten Sie Ihren Lieferanten das Piano für Sie an einem geeigneten Ort aufzustellen.

Zuerst müssen Sie das Netzteil an das Piano anschließen. Das Netzteil liegt dem Piano bei. Stecken Sie den kleineren Stecker in die Buchse DC IN an der Unterseite der Steuereinheit, die an der rechten Unterseite der Tastatur angebracht ist. (Bild 1)

Nun stecken Sie den Netzstecker in die Steckdose. Das ist schon alles was Sie tun müssen.



Bild 1

Genießen Sie Ihr Spiel

Nun wenden Sie sich der Anytime Funktion zu.

Diese Funktion schaltet den akustischen Pianoklang stumm und Sie können über Kopfhörer den Pianoklang des digitalen Tongenerators hören. Mit den „Anytime“ Möglichkeiten werden Sie niemals das Spielgefühl und den Anschlag eines akustischen Pianos verlieren. Dies ist sehr nützlich, wenn sie im privaten Bereich spielen wollen, wenn Sie nachts oder im Unterricht mit mehreren Schülern spielen. Sie werden nie mehr Ärger mit Ihren Familienmitgliedern oder Nachbarn haben.

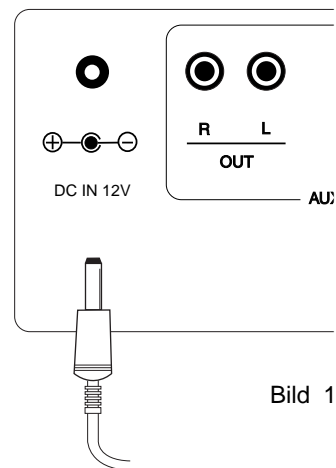
1. Spielen im Anytime Betrieb

1. Schalten Sie den Netzschalter ein. Der Schalter befindet sich auf der Frontseite der Steuereinheit. Wenn das Anytime betriebsbereit ist leuchtet das rote LED.

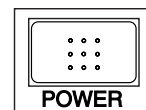

2. Ziehen Sie den Hebel links unterhalb der Tastatur. Er befindet sich an der linken Seite unter der Tastatur. Dieser Hebel schaltet den Anytime Betrieb ein oder aus. Wenn er in der „An“ Position steht, hören Sie keinen akustischen Pianoklang, stattdessen hören Sie den Digitalpianoklang aus dem Kopfhörer. Wenn sich der Hebel in der „Aus“ Position befindet, hören Sie wieder den akustischen Klang und zusätzlich den digitalen Klang über Kopfhörer.

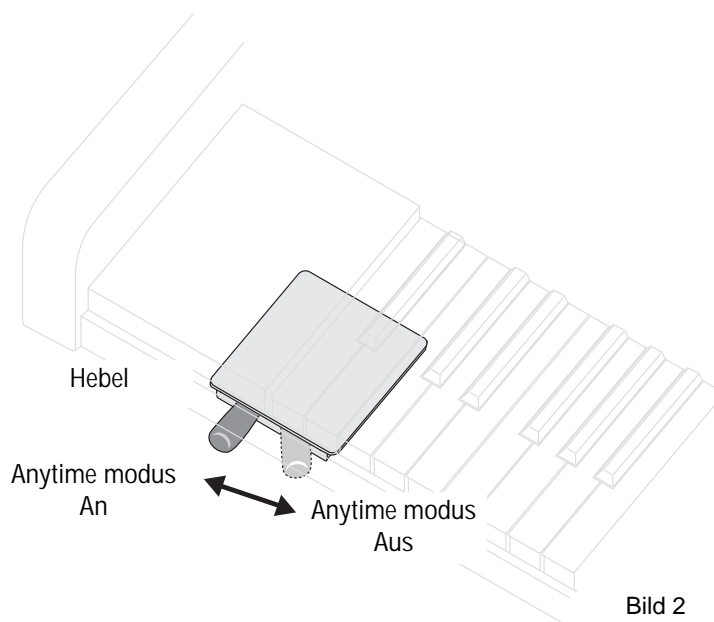

Wenn Sie wieder den normalen Betrieb wünschen, schieben Sie den Hebel wieder nach rechts.

IMPORTANT!

Achten Sie darauf, daß der Hebel nicht in einer Zwischenstellung stehen bleibt und bewegen Sie den Hebel nicht während Sie spielen. Dies kann zu einer Beschädigung der Hammermechanik führen.

2. Einstellen der Lautstärke

Der Lautstärkeregler befindet sich auf der Frontplatte der Kontrollbox. Drehen Sie ihn im Uhrzeigersinn, um die Lautstärke zu erhöhen.



Bild 3

3. Auswahl eines Halleffektes

Das Piano Anytime verfügt über 5 verschiedene Halltypen. Diese Effekte fügen dem Klang mehr Ambiente hinzu.

- RAUM: Simuliert den Raumklang eines kleinen Raumes
- BÜHNE: Simuliert den Raumklang einer Bühne
- HALLE: Simuliert den Raumklang einer großen Konzerthalle

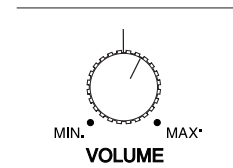

Sie können RAUM, BÜHNE und HALLE mit der Taste REVERB im Bedienfeld einstellen.

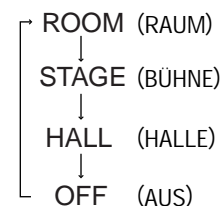

Nach dem Einschalten ist immer RAUM ausgewählt.

4. Klangauswahl

Das Piano Anytime verfügt über 13 Klänge; fünf akustische Pianoklänge, die von unserem Konzertflügeln stammen, und 8 weitere Klänge. Um einen dieser Klänge auszuwählen, drücken Sie einfach die PIANO Taste oder ASSIGNABLE Taste so oft bis Sie den gewünschten Klang eingestellt haben. Mit jedem Tastendruck wechselt der Klang. Die rote Leuchte zeigt die angewählte Taste an.

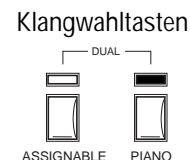

| PIANO BUTTON | ASSIGNABLE BUTTON |
|---------------------|------------------------|
| Concert Grand Piano | Classic Electric Piano |
| Studio Grand Piano | Modern Electric Piano |
| Mellow Grand Piano | Jazz Organ |
| Modern Piano | Church Organ |
| Rock Piano | Harpsichord |
| | Vibraphone |
| | Strings |
| | Choir |

Sie können die Klänge auch mit der Kombination von Pedal und Tastatureingabe einstellen (siehe Seite 13).

5. Kombinieren von zwei Klängen (DUAL)

Sie können einen der Pianoklänge mit einem der Assignable Klänge kombinieren, so daß beide Klänge auf der gesamten Tastatur gemeinsam gespielt werden können. Diese Funktion wird "DUAL" genannt.

Um DUAL zu wählen, stellen Sie zunächst den gewünschten Pianoklang mit der PIANO Taste ein. Nun stellen Sie auch den anderen Klang mit Hilfe der ASSIGNABLE Taste ein. Drücken Sie nun beide Tasten gleichzeitig. Zur Kontrolle leuchten nun beide Lampen. Sie hören nun beide Klänge.

Die Lautstärkemischung kann mit dem Schieberegler verändert werden.

Um den DUAL-Betrieb zu verlassen, drücken Sie einfach entweder die PIANO oder ASSIGNABLE Taste.



Bild 4

Erweiterte Möglichkeiten

1. Aufnahme Ihrer Komposition

Das Anytime Piano ist mit einem digitalen Aufnahmegerät, welches Ihre gespielten Stücke aufnimmt und in Form von digitalem Klang wiedergibt, ausgerüstet. Dies ist eine sehr hilfreiche und nützliche Funktion, um zu komponieren und das Gespielte selber zu überprüfen. Ein eingebautes Metronom hilft Ihnen, das konstante Tempo beizubehalten.

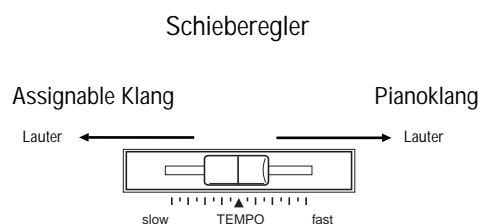
Mit dem Aufnahmegerät (Recorder) ist es ebenfalls möglich, selber zwei verschiedene Abschnitte zu spielen. Nehmen Sie zuerst einen Teil auf, gehen zum Anfang zurück, und während der zuerst gespielte Teil abläuft, spielen Sie den zweiten dazu.

Aufnehmen

Diese Funktion ist sehr einfach. Um aufzunehmen drücken Sie einfach die Aufnahmetaste (Record), und setzen Sie das Piano so in den Standby Modus. Das Piano beginnt mit der Aufnahme, sobald Sie eine beliebige Taste drücken.

Die maximale Aufnahmekapazität beträgt annähernd 5.000 Noten. Die Aufnahme wird so gespeichert, daß sie beim Ausschalten des Pianos erhalten bleibt.

Recorder Section

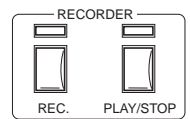

Anmerkung: Jedesmal, wenn Sie eine neue Aufnahme machen, wird die vorherige gelöscht.

Abspielen

Um die Aufnahme wiederzugeben, drücken Sie die PLAY/STOP Taste. Um die Wiedergabe zu beenden, drücken Sie wieder die PLAY/STOP Taste.

2. Gebrauch des Metronoms

Das Metronom hilft Ihnen beim Einhalten der Geschwindigkeit, wenn Sie aufnehmen.

Drücken Sie die "Metronom" Taste, um die Funktion zu aktivieren. Wenn es eingeschaltet ist, hören Sie einen Takt Rhythmus. Es sind verschiedene Taktschläge vorhanden: 4/4-Takt, 3/4-Takt, 2/4-Takt und ein einfaches Ticken. Jedes Drücken der "Metronom" Taste wechselt zum nächsten Rhythmus über, und ein weiteres Drücken schaltet das Metronom aus.



ON/OFF

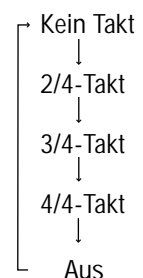

Die Lautstärke des Metronoms ist dem Hauptvolumen angepaßt. Das Volumen kann wie folgt verstellt werden (siehe Bild 5).

Halten Sie die ON/OFF Taste unten und drücken Sie die REC (Aufnahme) Taste, um in den Volumen Modus zu gelangen. Dann benützen Sie eine der sieben tiefsten weißen Tasten, um das Volumen zu bestimmen. Das Volumen kann mit der niedrigsten Taste (#1) und der höchsten (#7) bestimmt werden. Das Ursprungsvolumen nach der Herstellung ist die Stufe #4.



Bild 5

Um den Volumen Modus zu verlassen, drücken Sie wieder die ON/OFF Taste.

3. Stimmung

Vielleicht möchten Sie die Gesamtstimmung des Anytime Pianos verändern, wenn Sie mit anderen Instrumenten und Musikern zusammen spielen. Das Anytime Piano bietet Ihnen die Möglichkeit dazu.

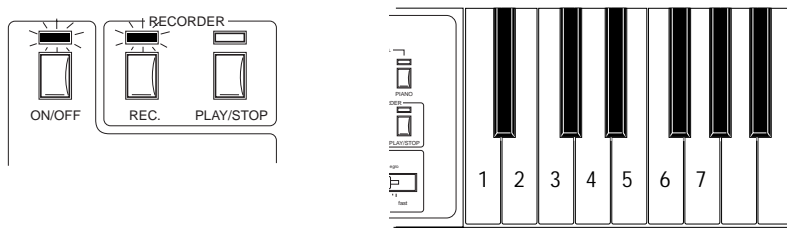
Um dies zu tun, halten Sie hierzu die Taste "ON/OFF" gedrückt und drücken Sie alle drei Klangwahltasten—PIANO, ASSIGNABLE und REVERB—zur gleichen Zeit. Jetzt sind Sie im Stimm-Modus und die Tasten "ON/OFF" und "REVERB" blinken.

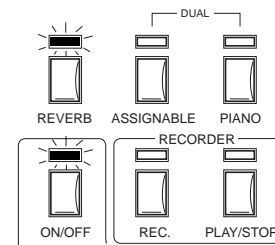

In diesem Modus ändern Sie die Stimmung indem Sie die höchste weiße Taste drücken, um die Stimmung noch oben zu ändern, oder die höchste schwarze Taste drücken, um die Stimmung nach unten zu ändern. Jeder Tastenanschlag verändert die Stimmung um 2 Cent, was einem fünfzigstel Halbton entspricht. Sie können die Stimmung in einem Bereich von einem Halbton ändern, d.h. je eine Viertelnote nach oben und unten.

Nachdem Sie die gewünschte Stimmung eingestellt haben, drücken Sie die Taste "ON/OFF" erneut und befinden sich wieder im normalen Betriebszustand.



Bild 6

Jedesmal wenn Sie das Anytime aus und wieder einschalten, wird automatisch die Standardstimmung mit A=440Hz eingestellt.

Der Klang, der eingestellt war bevor Sie in den Stimm-Modus gewechselt haben, wird zum Stimmen verwendet. Falls Sie einen anderen Klang benutzen möchten müssen Sie den Stimm-Modus verlassen, einen anderen Klang anwählen und erneut in den Stimm-Modus wechseln.

4. Saitenresonanz

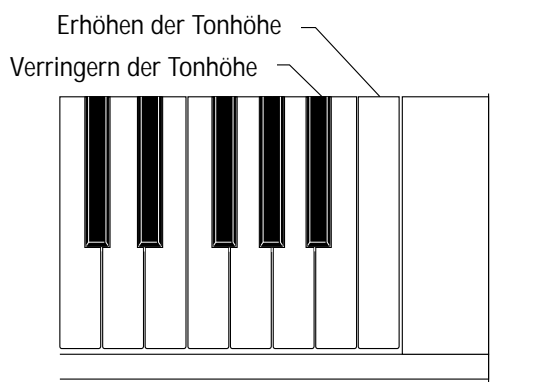
Der Saitenresonanzeffekt simuliert das Mitschwingen ungedämpfter Saiten wie beim akustischen Piano. Dieser Effekt wird beim Spiel automatisch durch Drücken des linken Pedals aktiviert. Es stehen Ihnen folgende Typen zur Auswahl:

| | |
|---------|--|
| AUS: | Erzeugt keine Resonanz |
| NORMAL: | Simuliert die natürlichen Saitenresonanzen eines akustischen Flügels |
| STARK: | Erzeugt eine intensivere Resonanz |

Nachdem Sie den Einstellmodus aktiviert haben (siehe nächsten Abschnitt), wählen Sie die gewünschte Einstellung durch Drücken der entsprechenden Taste. Nach dem Einschalten wird immer "Normal" eingestellt.

5. Einstellmodus (Einstellen durch Kombination von Pedal und Tastatureingabe)

Sie können Einstellungen nicht nur mit dem Bedienfeld vornehmen. Auch eine Kombination von Pedal und Tastatureingabe ist möglich.

Wenn Sie einen anderen Klang, Hall und Saitenresonanz oder die Stimmung einstellen wollen, müssen Sie immer zuerst in den Einstellmodus wechseln.

Stellen Sie sicher, daß Ihr Instrument eingeschaltet ist.

- (1) Treten Sie das linke Pedal, halten Sie es und drücken Sie nun die höchste Taste (c4).
- (2) Während Sie die höchste Taste (c4) weiterhin gedrückt halten, lassen Sie das linke Pedal wieder los.
- (3) Schließlich lassen Sie auch die höchste Taste (c4) wieder los und sind nun im Einstellmodus.

1)

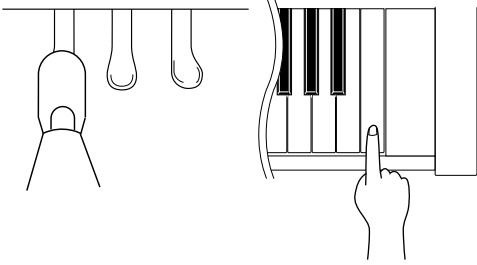

2)

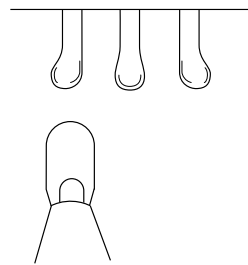

3)



Bild 7

Um den Einstellmodus wieder zu verlassen, treten Sie einfach das rechte Pedal. Das Anytime Piano befindet sich nun wieder im „Spiel“-Modus und Sie können das Instrument mit den Einstellungen spielen, die Sie vorgenommen haben.

Jedesmal, wenn Sie das Instrument ausschalten, werden automatisch wieder die Werkseinstellungen aufgerufen.

Auswahl eines Klangs, Halleffekts und Saitenresonanz

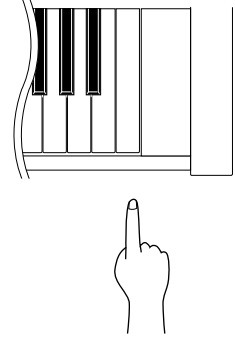
Um nun eine Änderung vorzunehmen, drücken Sie die entsprechende Taste auf der Tastatur. Die Zuordnung entnehmen Sie bitte der nachfolgenden Grafik.



Bild 8

| | | |
|------------------------|---------------------------|----------------|
| 1. Concert Grand Piano | 6. Classic Electric Piano | 11. Vibraphone |
| 2. Studio Grand Piano | 7. Modern Electric Piano | 12. Strings |
| 3. Mellow Grand Piano | 8. Jazz Organ | 13. Choir |
| 4. Modern Piano | 9. Church Organ | |
| 5. Rock Piano | 10. Harpsichord | |

Im Einstell-Modus erzeugen die für die Auswahl genutzten Tasten keinen Klang, wogegen alle anderen zum Überprüfen der Einstellung genutzt werden können.

| Halltypen | |
|--------------|---------|
| A. No Reverb | B. Room |
| C. Stage | D. Hall |

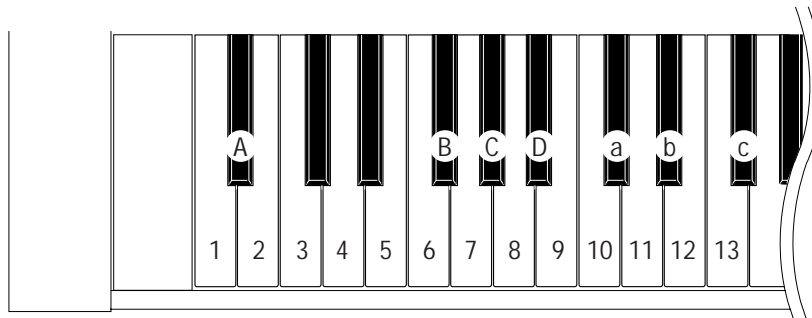
| Saitenresonanztypen | | |
|---------------------|-----------|---------|
| a. Aus | b. Normal | c. Deep |

Drücken Sie nach der Auswahl einfach das rechte Pedal.

Gebrauch des Anytime-Pianos mit Ihrer Heimstereoanlage

Das KAWAI Anytime Piano verfügt über Audioeingangs- und Ausgangsbuchsen mit denen Sie das Piano an Ihre Heimstereoanlage anschließen können. So können Sie Ihre Lieblingsmusik üben, während Sie die CD über das Anytime hören. Oder Sie hören den Pianoklang über die Lautsprecher Ihrer Heimstereoanlage.

Entdecken Sie neue Wege das Anytime Piano mit anderen Audioeinheiten zu verbinden. Hier sind ein paar Beispiele für neue Anwendungen des Anytime Pianos.

Anschluß des Anytime Pianos an einen externen Verstärker und Lautsprecher.

Wenn Sie den digitalen Klavierklang des Anytime Pianos über Lautsprecher hören wollen, schließen Sie Ihre Heimstereoanlage an das Anytime Piano wie gezeigt an.

Sie benötigen ein Audiokabel mit Cinch-Stecker an einem Ende und zu Ihrer Heimstereoanlage passenden Stecker am anderen Ende. Sie benötigen zwei dieser Kabel für den Stereobetrieb.

AUX OUT Buchsen



R L
OUT



Cinch-Stecker

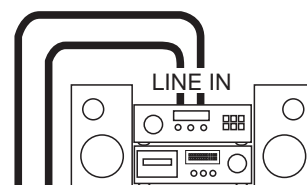

Heimstereoanlage

Bild 9

Im normalen akustischen Betrieb hören Sie sowohl den akustischen Klang als auch den Digitalpianoklang. In diesem Fall kann es sein, daß eine leichte Verstimmung beider Klänge auftritt. Dies rührt daher, daß das akustische Piano von einem Pianotechniker von Hand gestimmt wurde. Wenn Sie gerne beide Klänge gleich gestimmt haben wollen, fragen Sie Ihren Klavierstimmer. Der Digitalpianoklang kann auch von Ihnen mit Hilfe der Stimm-Funktion verstimmt werden. Bitte lesen Sie hierzu Seite 11.

Anschluß einer Heimstereoanlage oder eines CD-Players an das Anytime Piano

Sie können die Musik Ihrer Heimstereoanlage oder CD-Players direkt über den Kopfhörer des Anytime Pianos zusammen mit dem Digital Pianoklang hören. So können Sie zum Beispiel zu Ihrer Lieblings-CD mit Ihrem Anytime Piano spielen. Hören Sie sich auch Ihr Spiel über Ihre Lautsprecher an, indem Sie die "AUX OUT" Buchse verwenden.

Verbinden Sie Ihre Heimstereoanlage und das Anytime Piano mit Audiokabeln wie gezeigt. (Bild 9)

Aufzeichnung Ihrer Darbietung auf einen Kassettenrekorder

Natürlich können Sie Ihr Anytime Piano nicht nur zur Wiedergabe der Heimstereoanlage benutzen, sondern Sie können auch einen Kassettenrekorder anschließen, um Ihr Spiel aufzuzeichnen. Dies kann für Musikstudenten nützlich sein, um Ihr Spiel zu kontrollieren.

Um die Aufnahmemöglichkeiten zu nutzen, schließen Sie die "AUX OUT" Buchse des Anytime Pianos an die "IN" Buchse des Kassettenrekorders mit den passenden Kabeln an.



Bild 10

Gebrauch der MIDI-Funktionen

Die Abkürzung MIDI steht für “Musical Instrument Digital Interface”, also digitale Schnittstelle für Musikinstrumente. MIDI ist ein internationaler Standard, der benutzt wird um Musikdaten zwischen Musikinstrumenten, wie Digitalpianos, Synthesizer und Sequenzern, über spezielle standardisierte Kabel hin und her zu senden. MIDI erlaubt somit auch die Wiedergabe Ihrer Musik auf anderen Instrumenten.

Zusätzlich können MIDI-Daten zu einem externen Sequenzer (spezielles MIDI-Datenaufzeichnungsgerät) gesendet werden und dort bearbeitet und gespeichert werden, um sie später abspielen zu können. Die Anwendungsmöglichkeiten von MIDI sind sehr vielseitig und leistungsstark.

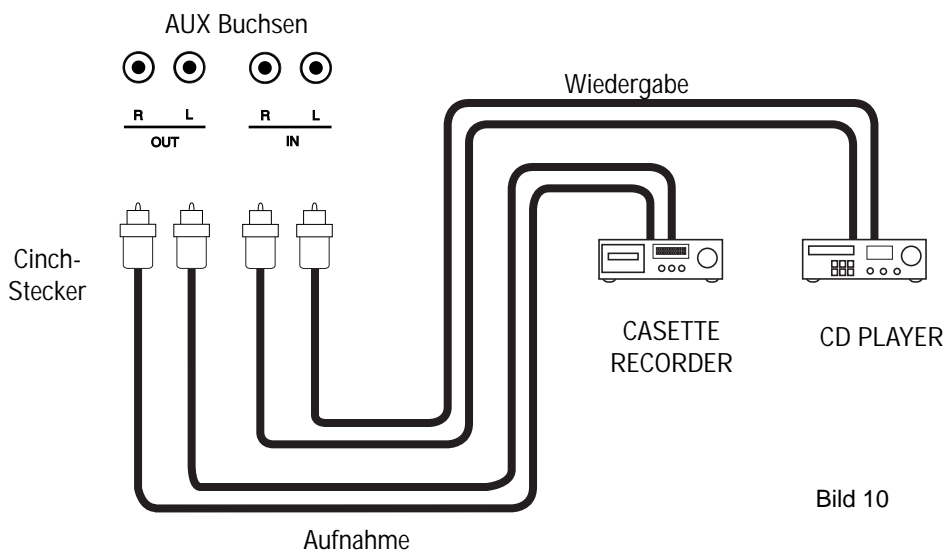
Dank der MIDI-Funktionen des Anytime können Sie alle diese Möglichkeiten nutzen, die Sie von einem normalen akustischen Piano nie erwartet hätten.

Anwendung der MIDI-Funktionen

Die Datentypen die über MIDI gesendet oder empfangen werden können, hängen stark vom Musikinstrument ab. Das Anytime Piano arbeitet mit den folgenden MIDI-Funktionen:

- Senden und Empfangen von Noteninformationen (Welche Taste wurde gedrückt?)
- Senden und Empfangen von Anschlagdynamikdaten (Wie hart wurde die Taste gespielt?)
- Senden und Empfangen von Klangwechsellinformationen
- Senden und Empfangen von M/Aus Befehlen des linken Pedals und des Dämpferpedals
- Empfangen des LOCAL On/Off Befehls (Sie hören dann keinen Klang, wenn Sie eine Taste drücken. Die Tastatur ist vom Tongenerator getrennt. Nur über MIDI kann ein Klang weiterhin gespielt werden.)

MIDI-Anschlüsse

Musikinstrumente, die mit MIDI kompatibel sind, haben in der Regel drei MIDI-Buchsen: MIDI IN, MIDI OUT und MIDI THRU (einige haben keine MIDI THRU Buchse). Spezielle MIDI-Kabel werden hier angeschlossen, um einen Informationsaustausch zwischen den Instrumenten herzustellen.

MIDI OUT: Musikdaten, die zu elektronischen Signalen transformiert werden, werden hier ausgegeben. Diese Buchse wird mit der MIDI IN Buchse eines anderen Instrumentes verbunden.

MIDI IN: Diese Buchse ist der Eingang für MIDI-Daten anderer Instrumente. Sie wird mit der MIDI OUT oder MIDI THRU Buchse anderer Instrumente verbunden.

MIDI THRU: Daten die über die MIDI IN Buchse empfangen werden, werde unverändert an diese Buchse weitergeleitet und können dann an weitere Instrumente gesendet werden. Benutzen Sie diese Funktion, wenn Sie mehrere Instrumente gleichzeitig benutzen wollen.

MIDI-Kanäle

MIDI benutzt sogenannte Kanäle, auf denen die Daten übertragen werden.

Es gibt zwei Arten von Kanälen, einer für den Empfang und einer für das Senden von Daten. Empfangskanäle werden benutzt um Daten eines anderen Instrumentes zu empfangen und Sendekanäle werden benutzt um Daten an andere Instrumente zu senden.

Es gibt jeweils 16 Kanäle (1-16) für das Senden und Empfangen. Das Anytime Piano benutzt jedoch nur den MIDI-Kanal 1. Sie müssen nur den MIDI-Kanal des angeschlossenen Instrumentes ebenfalls auf 1 einstellen.

Beispiel für eine Verbindung

- (1) Anschluß eines anderen MIDI-kompatiblen Keyboards oder Klangmoduls
(Verbindung mit Instrumenten wie dem KAWAI K11, KC20, GMega)

Wenn Sie die Verbindung, wie in der Grafik gezeigt, herstellen, werden Daten vom Anytime Piano (welche Taste gespielt wird und wie stark) unverändert an den Synthesizer gesendet. Zusätzlich können Sie die Ausgangsbuchsen (AUX OUT) des Synthesizers an die Eingangsbuchsen (AUX IN) des Anytime Pianos anschließen und so den Klang des Synthesizers mit dem Pianoklang des Anytime Pianos mischen und über Kopfhörer abhören.

Dadurch können Sie eine unbegrenzte Vielzahl an Klangkombinationen erzeugen, wie z.B. den Pianoklang des Anytime mit einem Streicherklang des Synthesizers.

Auch können Sie den Pianoklang des Anytime Pianos mit der Synthesizertastatur spielen, wenn Sie die MIDI OUT Buchse des Synthesizers mit der MIDI IN Buchse des Anytime verbinden.



Bild 11

Wenn Sie die Verbindung wie in der Grafik gezeigt herstellen, können Sie Klänge wie in Beispiel 1 spielen und weitere Kombinationen erkunden.

(2) Anschluß an ein Klangmodul

(Verbindung mit Instrumenten wie dem KAWAI DRP-10 oder G-Mega)

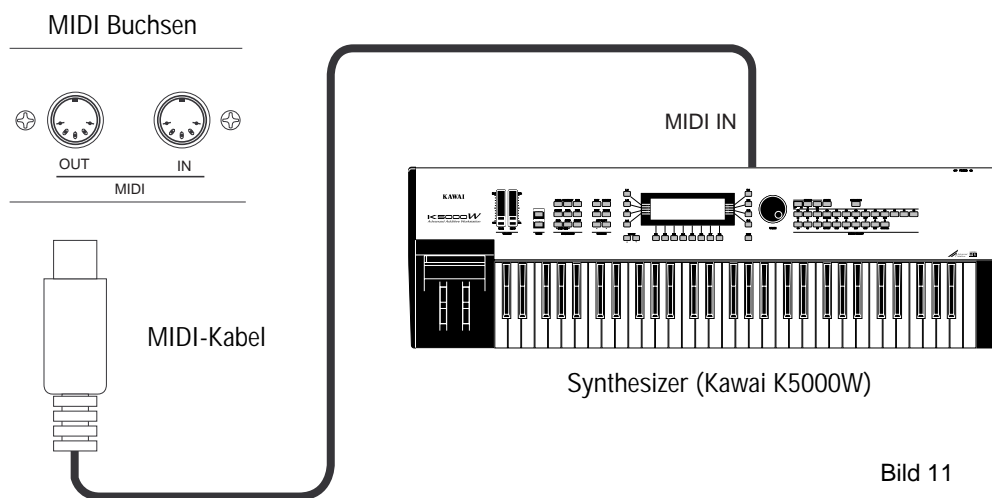
Sie können Klänge übereinanderlegen wie in (1) sowie eine große Anzahl von Klängen spielen.



Bild 12

(3) Anschluß an einen Sequenzer und ein Klangmodul

(Verbindung mit Instrumenten wie dem KAWAI DRP-10, Q-80EX, ACR-20)

Wenn Sie die Verbindungen wie in der Grafik gezeigt hergestellt haben, können sie Musikstücke auf dem Piano spielen, aufzeichnen und jederzeit so oft Sie wollen wiedergeben. Dies kann sehr hilfreich für Ihre Studien sein. Sie können mehrere Aufnahmen nacheinander mit verschiedenen Klängen machen und so ein komplett orchestriertes Arrangement erstellen.

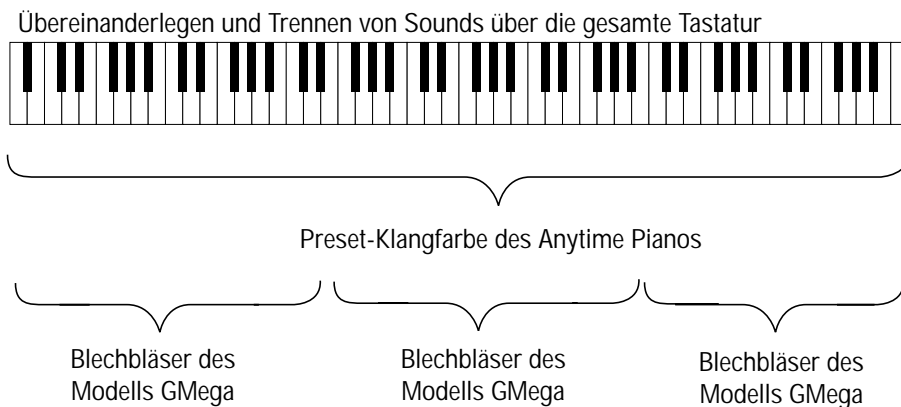
Für die ausführliche Beschreibung der Synthesizer, Klangmodule und Sequenzer lesen Sie bitte die Bedienungsanleitungen der Instrumente. Es sind eine ganze Reihe Fachbücher zum Thema MIDI erschienen, die Ihnen weitere detaillierte Auskünfte geben können.



Bild 13

Allgemeine Informationen

1. Bedienelemente und Namen

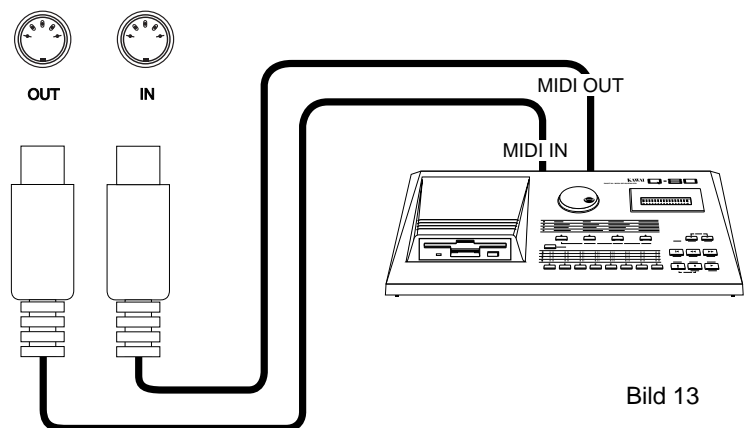
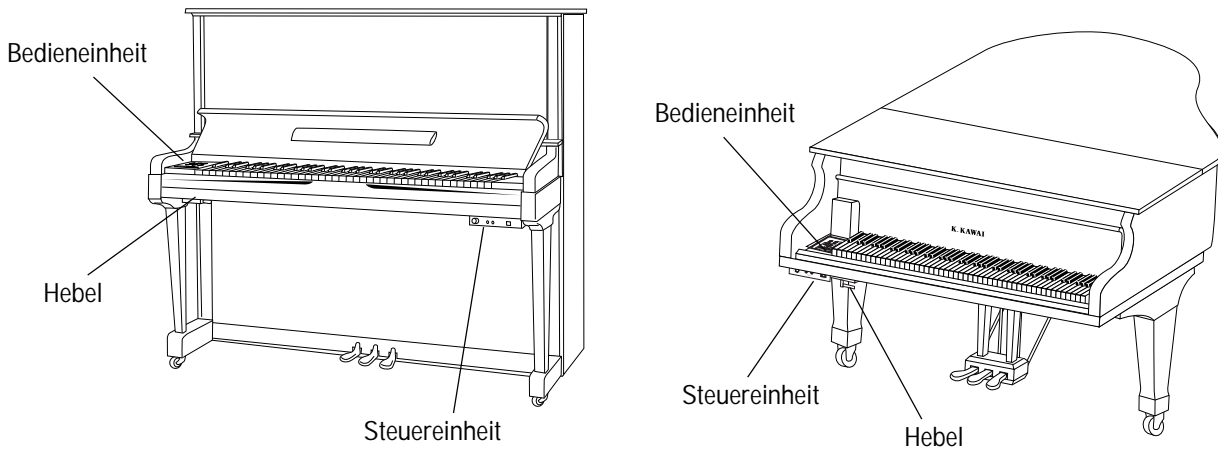

Bedieneinheit

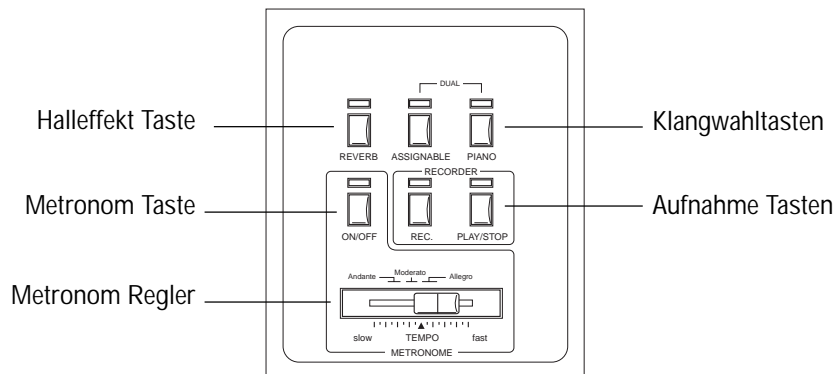

Steuereinheit

(Ansicht von vorne)

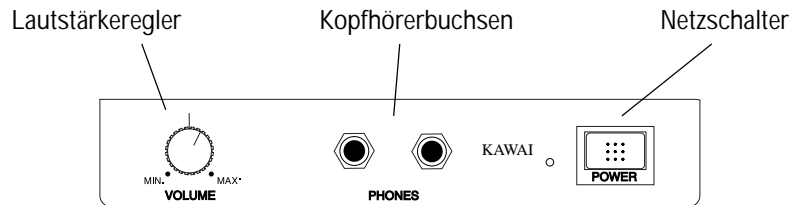

(Ansicht von unten)

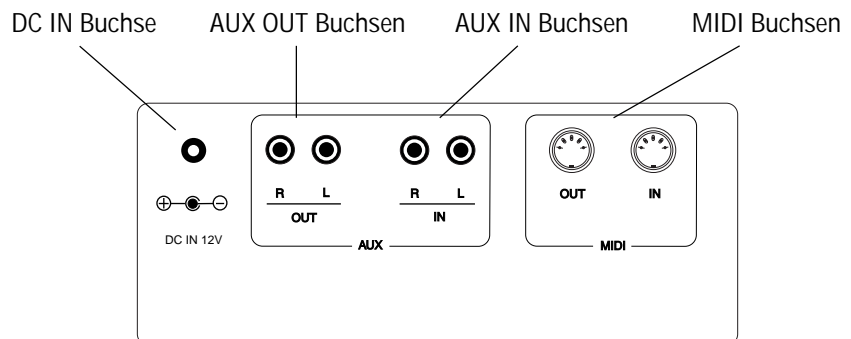

2. Spezifikationen

| | |
|------------------|--|
| Max. Polyphonie: | 64 Noten |
| Klänge: | Konzert Flügel, Studio Flügel, Romantischer Flügel, Modernes Klavier, Rock Klavier, Klassisches E.Piano, Modernes E.Piano, Jazz Orgel, Kirchenorgel, Cembalo, Vibraphon, Streicher, Chor |
| Halleffekte: | Room, Stage, Hall |
| Saitenresonanz: | Normal, Deep |
| Aufnahme: | Speicherkapazität: annähernd 5.000 Noten |
| Pedal: | Tonhaltung, Piano für das Klavier Tonhaltung, Sostenuto, Piano für das Flügel |
| Sonstiges: | 2 x Kopfhöreranschluß, MIDI IN/OUT, AUX IN (L, R), AUX OUT (L, R) |
| Netzteil: | Typ G DC 12V, 1.5A Typ H DC 12V, 0.5A |
| Zubehör: | 1 x Kopfhörer, 1 x Netzteil, Bedienungsanleitung |

Spezifikationen und Aussehen können ohne Vorankündigung geändert werden.

3. MIDI Implementation Chart

Date : March 1998

Version : 1.0

Model: Kawai Anytime Piano Type G & H

| FUNCTION | | TRANSMITTED | RECOGNIZED | REMARKS |
|------------------|--|--|---------------------|--|
| Basic Channel | Default Changes | 1 X | 1 X | |
| Mode | Default Messages Altered | 3 X ***** | 1 1, 3 X | |
| Note Number | True voice | 21 - 108 ***** | 0 - 127 15 - 113 | |
| Velocity | Note ON Note OFF | ○ 9nH v=1 -127 X 9nH v=0 | ○ X | |
| After Touch | Key Channel | X X | X X | |
| Pitch Bend | | X | X | |
| Control Change | 7 64 66* 67 | X ○ (Right pedal) ○ (Center pedal) ○ (Left pedal) | ○ ○ ○ ○ | Volume Damper pedal Sostenuto pedal Soft pedal *Grand piano only |
| Program Change | : True # | X ***** | ○ 0 - 15 | |
| System Exclusive | | ○ | ○ | |
| Common | : Song Position : Song Select : Tune | X X X | X X X | |
| System Real Time | : Clock : Commands | X X | X X | |
| Auxiliary | : Local ON/OFF : All Notes OFF : Active Sense : Reset | X X ○ X | ○ ○ ○ X | |
| Notes | | | | |

Deutsch

Mode 1 : OMNI ON, POLY
Mode 3 : OMNI OFF, POLY

Mode 2 : OMNI ON, MONO
Mode 4 : OMNI OFF, MONO

○ : YES
X : NO

KAWAI